

Množstvo	Popis
1	<p><b>MAGNA1 50-100 F</b></p>  <p><b>Poznámka:</b> Obrázok produktu sa môže líšiť od skutočného produktu</p> <p>Objednacie číslo: <a href="https://www.grundfos.com/en/99221335">99221335</a></p> <p>Nová MAGNA1 je jednoduchá voľba pre dobre vykonanú prácu. Je to perfektná voľba pri výmene starších obehových čerpadiel a vzhľadom na súlad s nariadeniami EuP 2015 sú skutočné podstatné úspory elektrickej energie. Ideálna voľba pre základné potreby výkonu v aplikáciách, kde je požadované základné riadenie a monitorovanie sústavy.</p> <ul style="list-style-type: none"> <li>• Monitorovanie prostredníctvom chybového relé, ktoré zaisťuje pokoj</li> <li>• Digitálny vstup štart / stop k dispozícii pre diaľkové ovládanie čerpadla</li> <li>• Nepretržitá prevádzka a znížené prestoje s funkciou bezdrôtového zdvojeného čerpadla (k dispozícii na zdvojených čerpadlách)</li> <li>• Vysoká energetická účinnosť vedúca k podstatným úsporám elektrickej energie</li> <li>• Jednoduché nastavenie a ovládanie pomocou jednoduchého používateľského rozhrania</li> <li>• Žiadna údržba kvôli konštrukcii typu zapuzdreného rotora.</li> </ul> <p>MAGNA1 je jednoduchá a efektívna voľba pre väčšinu aplikácií vrátane</p> <ul style="list-style-type: none"> <li>• Kúrenie <ul style="list-style-type: none"> <li>- Hlavné čerpadlo</li> <li>- Miešanie sluziek</li> <li>- Vykurovacie povrchy</li> </ul> </li> <li>• chladenie <ul style="list-style-type: none"> <li>- Klimatické povrchy</li> <li>- Pozemné tepelné čerpadlo</li> <li>- Menšie chladiace aplikácie</li> </ul> </li> </ul> <p>Kvapalina:  operaná kvapalina:                   Voda  Rozsah teploty kvapaliny:       -10 .. 110 °C  Vybraná teplota kvapaliny:       60 °C  Hustota:                               983.2 kg/m<sup>3</sup></p> <p>Techn.:  Trieda TF:                               110  Schválenia:                           CE,VDE,EAC,CN ROHS,WEEE</p> <p>Materiály:  Teleso čerpadla:                    Šedá liatina    EN-GJL-250    ASTM A48-250B  Obežné koleso:                      PES 30%GF</p> <p>Inštalácia:  Rozsah teploty okolia:            0 .. 40 °C  Maximálny prevádzkový tlak:   10 bar  Štandardná príruka:               DIN  Potrubná prípojka:                DN 50  Hodnota tlaku:                      PN 6/10  Vzdialenosť sac.-výtl.:           280 mm</p>

Množstvo	Popis
	Elektrické údaje: Príkion - P1: 20.91 .. 425 W f: 50 / 60 Hz U: 1 x 230 V I MAX: 0.22 .. 1.9 A Krytie IP: X4D Izolácia: F  Iné: Energia (EEI): 0.20 istá hmotnosť : 18.3 kg Hrubá hmotnosť : 19.9 kg Prepravné množstvo: 0.046 m <sup>3</sup> Fín ina: 4615195 Krajina pôvodu: DE Tarifná klasifikácia : 84137030

## 99221335 MAGNA1 50-100 F

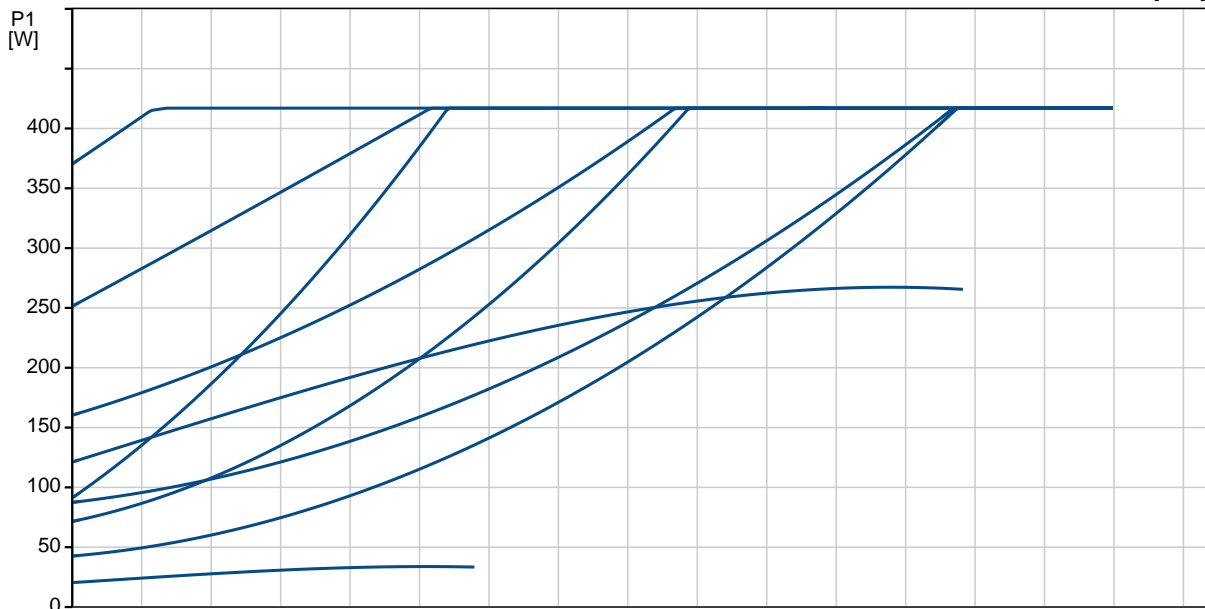

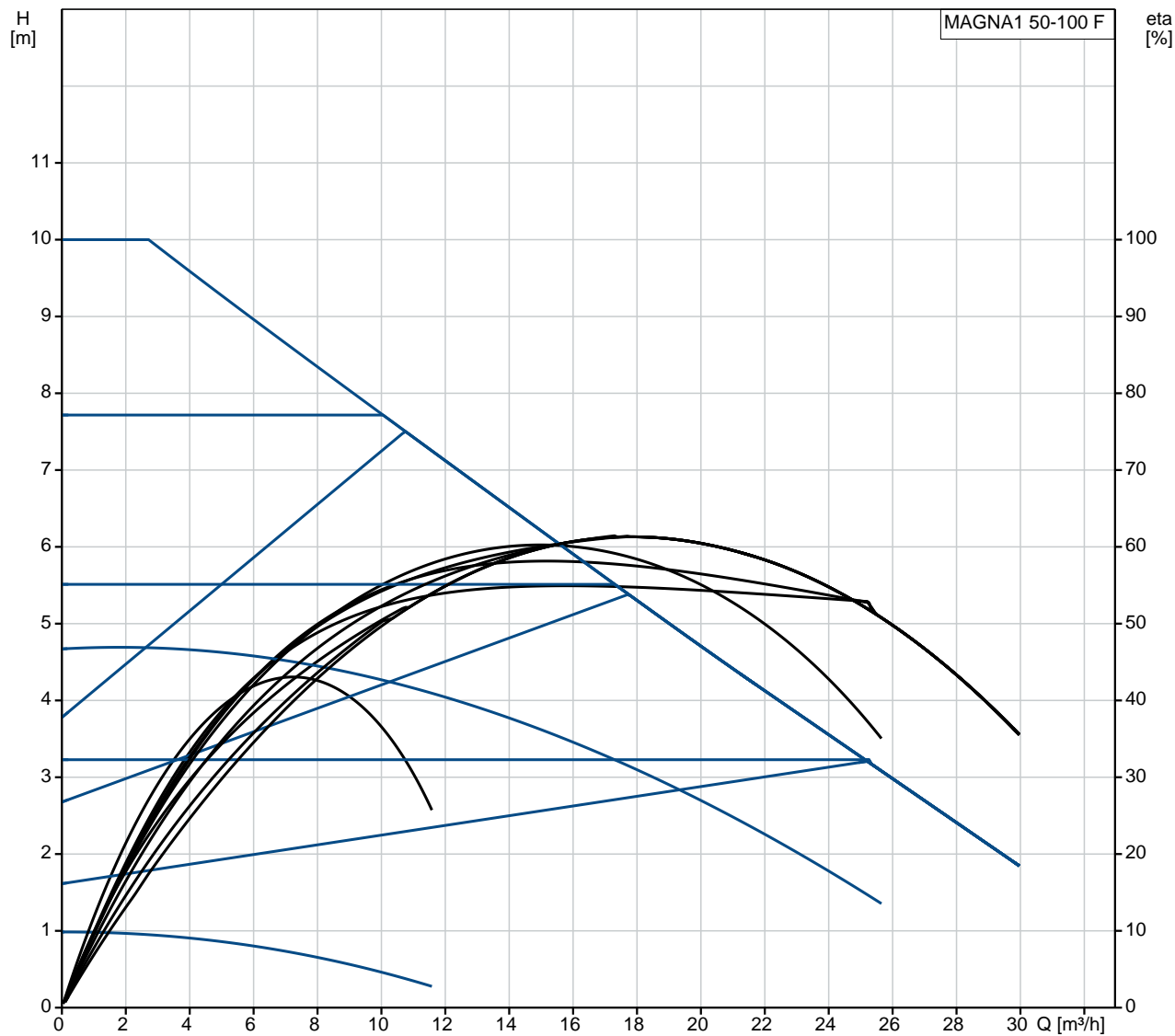

## 99221335 MAGNA1 50-100 F

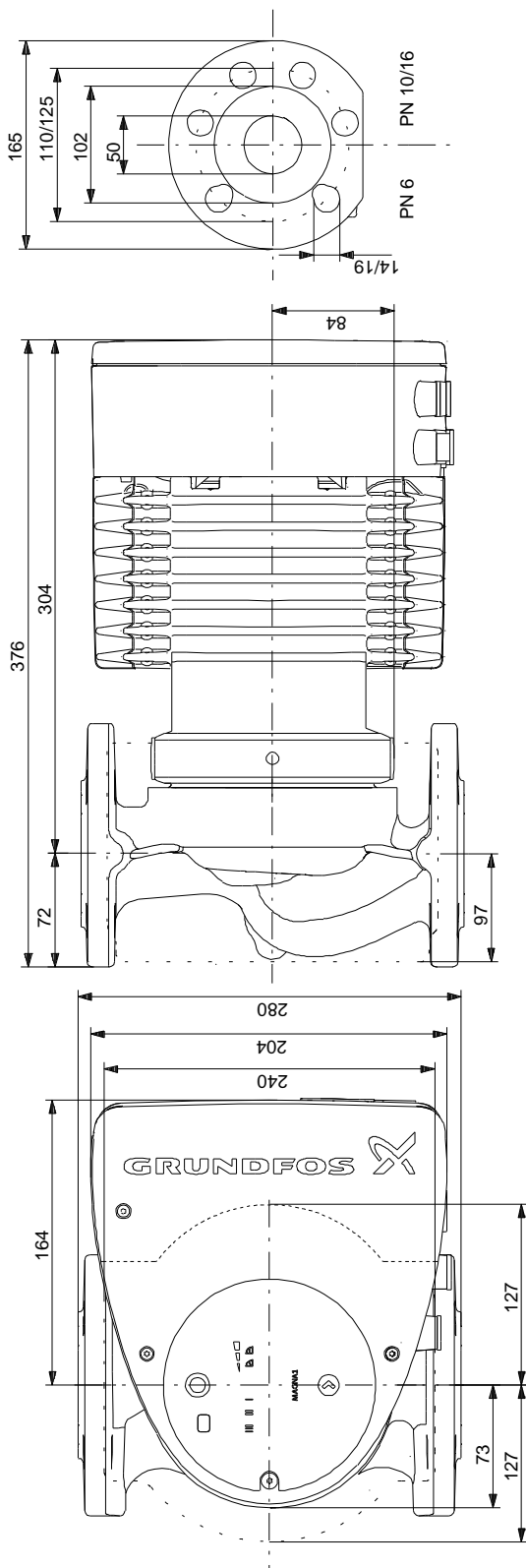

Upozornenie! Všetky jednotky musia byť v [mm], pokiaľ nie je uvedené inak.  
 Poznámka: Tento zjednodušený rozmerový nártok nezobrazuje všetky detaily.

## 99221335 MAGNA1 50-100 F

Example of mains-connected motor  
 with mains switch, backup fuse and additional protection

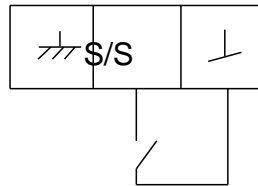
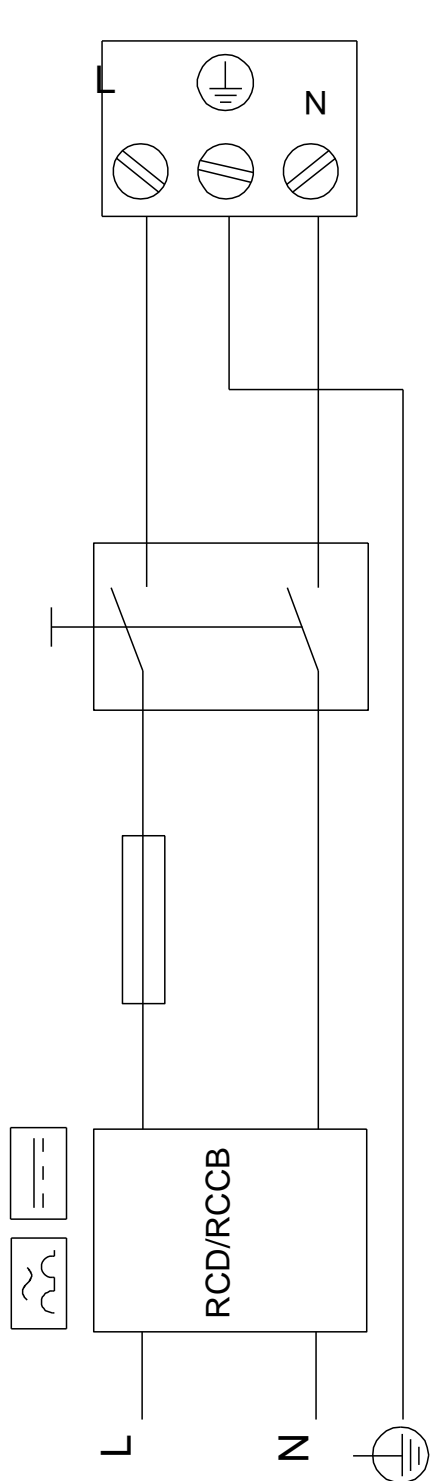

Digital inputs

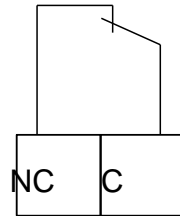

Relay outputs

Upozornenie! Všetky jednotky sú v [mm], pokiaľ nie je uvedené inak!



**Názov spoločnosti:** VPK, s.r.o.  
**Vytvoril:** Baloga Martin  
**Telefón:** +421 944 258 730  
**Email:** info@cerpacia-technika.sk  
**Dátum:** 8.11.2020

---

**Objednávacie údaje:**

Názov výrobku: MAGNA1 50-100 F  
Množstvo: 1  
Objednacie číslo: 99221335  
Cena:

Celkom: Cena na požiadanie

---